

### 9. Утилизация

После окончания срока службы картофелесажалка должна быть утилизирована путем сдачи деталей в пункты приема вторичных отходов. При утилизации картофелесажалки необходимо руководствоваться нормативно-правовыми документами, действующими в Российской Федерации.

### 10. Гарантийные обязательства

Завод-изготовитель гарантирует соответствие качества изделия действующей конструкторской и технической документации.

При соблюдении норм хранения назначенный срок хранения составляет не менее 10 лет. Гарантийный срок эксплуатации со дня продажи через розничную сеть при соблюдении потребителем требований по транспортированию, хранению и эксплуатации – 12 месяцев. Назначенный срок службы изделия – 5 лет.

Завод-изготовитель обязуется в течение гарантийного срока эксплуатации произвести замену или ремонт вышедших из строя деталей при обнаружении дефектов, произошедших по вине завода-изготовителя в сроки и в порядке, соответствующим действующему законодательству РФ.

Предприятие-изготовитель не несет ответственности по гарантии, если: истек гарантийный срок эксплуатации, предъявленное изделие разуконплектовано, при отсутствии руководства по эксплуатации или при отсутствии в нем отметки торгующей организации (штамп и дата продажи); предприятие-изготовитель так же не несет ответственности по гарантии, если изделие использовалось не по назначению, потребитель заменял (дорабатывал) детали изделия на детали, не предусмотренные конструкцией, изделие вышло из строя по вине потребителя в результате несоблюдения требований разделов по эксплуатации и техническому обслуживанию, изложенных в руководстве по эксплуатации изделия, небрежного с ним обращения или нанесения механических повреждений, изделие подвергалось таким внешним факторам, как природные явления, стихийные или экологические бедствия.

Гарантия не распространяется на расходные материалы (крепежные детали).

### 11. Порядок предъявления рекламации

В случае выявления недостатков в период гарантийного срока работы картофелесажалки необходимо обратиться в торгующую организацию или завод-изготовитель по адресу, указанному во вступительном разделе данного руководства по эксплуатации.

Предъявляемая картофелесажалка должна быть предварительно очищена от загрязнения. При возврате картофелесажалки заводу-изготовителю торгующей организацией, она должна быть полностью укомплектована.

Все споры и разногласия, которые могут возникнуть между продавцом и покупателем, будут разрешаться в соответствии с действующим законодательством РФ.



**АО ВСЕВОЛОЖСКИЙ РЕМОНТНО МЕХАНИЧЕСКИЙ ЗАВОД**



СВИДЕТЕЛЬСТВО О ПРИЕМКЕ И ПРОДАЖЕ

НАИМЕНОВАНИЕ		<b>КАРТОФЕЛЕСАЖАЛКА</b>	
МОДЕЛЬ		КСТ	
ЗАВОДСКОЙ №			
Продавец:	Представитель		
подпись	ОТК:	подпись	расшифровка
Дата продажи: «__» ____ 20__ г.		Дата выпуска: «__» ____ 20__ г.	
Проверил, комплектность изделия полная. К внешнему виду претензий не имею. С информацией о технических данных и условиях гарантийного обслуживания изделия ознакомлен.			
Покупатель:		М. П.	
подпись	расшифровка		
Предприятие-изготовитель имеет право без предварительного уведомления вносить изменения в конструкцию изделий с целью улучшения его потребительских качеств			
соответствует ТУ 4737-005-05752207-2025 и признано годным к эксплуатации			

Рекламации направлять по адресу:

188640, Ленинградская область, Всеволожский район, г. Всеволожск,  
Южное шоссе, N 144, АО «Всеволожский ремонтно-механический завод»

E-mail: [vrnz@mail.ru](mailto:vrnz@mail.ru), [www.vrnz.org](http://www.vrnz.org)

Редакция руководства от 05.05.2026



**АО ВСЕВОЛОЖСКИЙ  
РЕМОНТНО МЕХАНИЧЕСКИЙ ЗАВОД**

## КАРТОФЕЛЕСАЖАЛКИ

ОКПД 2: 28.30.33 ТН ВЭД ЕАЭС 8432 39 900 0

РУКОВОДСТВО ПО ЭКСПЛУАТАЦИИ

**00.70.00 РЭ**

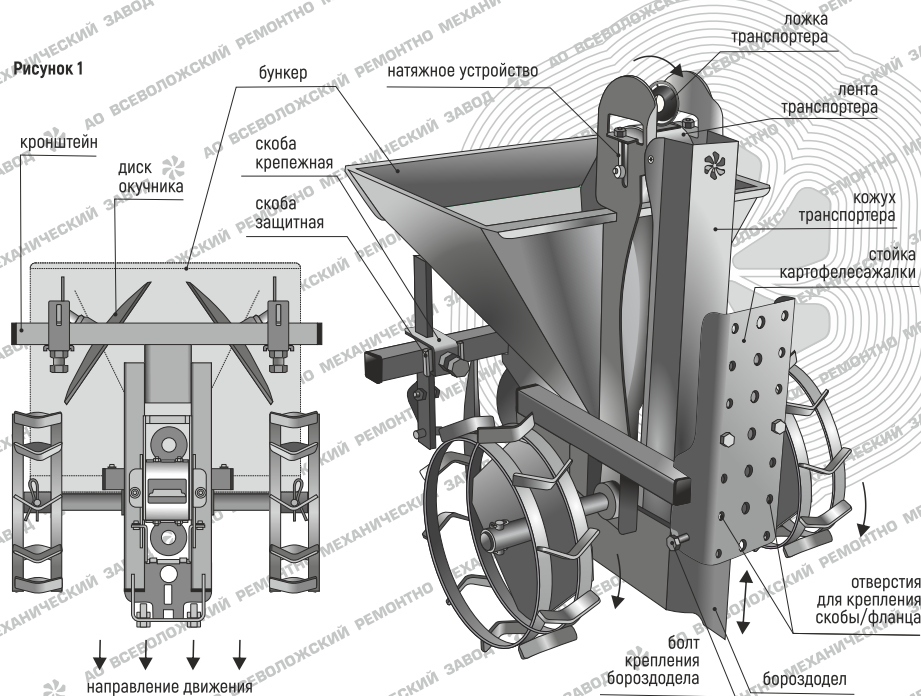

Настоящее руководство по эксплуатации распространяется на картофелесажалки модели КСТ

изготовленные АО «Всеволожский ремонтно-механический завод»,  
188640, РФ, Ленинградская область, Всеволожский район,  
г. Всеволожск, Южное шоссе, N 144,  
тел./ факс (812)9600336, (812)9600339, (81370)95828,  
Электронная почта: [vrnz@mail.ru](mailto:vrnz@mail.ru). Сайт: [www.vrnz.org](http://www.vrnz.org), [www.vrnz.pf](http://www.vrnz.pf)



Подтверждено соответствие картофелесажалок модели КСТ  
требованиям технического регламента Таможенного союза ТР ТС 010/2011  
«О безопасности машин и оборудования».

Сертификат соответствия: № ЕАЭС RU C-RU.A904.B.01428/26 , Серия RU № 0603561 Действителен до «23» февраля 2031 г

### 1. Назначение изделия

Картофелесажалки модели КСТ являются навесным оборудованием к мотоблокам и мотокультиваторам. Предназначены для однорядной механизированной высадки клубней картофеля в подготовленную (взрыхленную) почву. Эксплуатация картофелесажалок предусматривается в климатических зонах с умеренным климатом (исполнение «У» категории 1 по ГОСТ 15150-69).

### 2. Устройство картофелесажалки и технические характеристики

Картофелесажалка (рисунок 1) состоит из сварного корпуса с бункером, рамы транспортера, кронштейна для крепления дисковых окучников, стойкой с отверстиями для крепления скобы/фланца и устройством регулировки заглубления бороздодела, грунтозацепов, вала с ведущим барабаном, подшипников, транспортной ленты с закрепленными на ней ложками, ведомого барабана с осью, натяжного устройства, кожуха, бороздодела, дисковых окучников с регулировкой заглубления, угла атаки и расстояния между дисками.

При движении картофелесажалки в рабочем направлении за счет тягового усилия агрегата и сцепления грунтозацепов с почвой, начинает вращение вал, который приводит в движение ведущий барабан транспортера. Транспортер ложками извлекает из бункера картофелесажалки клубни и перемещает их в борозду, прорезанную бороздоделом. Клубни выкладываются на дно борозды с шагом, заданным закрепленными на транспортере ложками. На уложенные в борозду клубни наваливается слой почвы необходимой толщины с образованием гребня с помощью дисковых окучников, закрепленных на кронштейне корпуса картофелесажалки. Для равномерной развесовки агрегата и увеличения тягового усилия рекомендуется утяжеление передней части мотоблока или мотокультиватора.

Высота крепления картофелесажалки к агрегату регулируется выбором высоты отверстий на стойке для крепления скобы/фланца, глубина борозды – регулировкой бороздодела; высота гребня – углом атаки и положением дисковых окучников на кронштейне.

Тип высаживающего механизма – элеваторный. Тип бороздодела – килевой. Тип окучника – дисковый, с регулировкой угла атаки и расстояния между дисками.

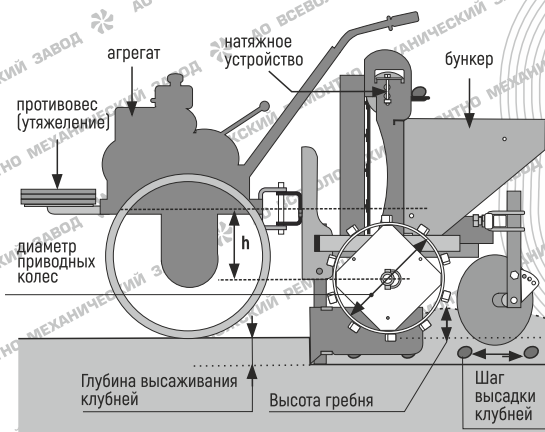

	модель КСТ	
	28 литров	13 литров
Объем бункера	28 литров	13 литров
Глубина высаживания клубней	до 15 см	до 15 см
Шаг высадки клубней	27 - 31 см	27 - 31 см
Диаметр высаживаемых клубней	4 - 6 см	4 - 6 см
Высота гребня	до 15 см	до 15 см
Колея	47 ÷ 53 см	47 ÷ 53 см
Рекомендуемая скорость	2 км/ч	2 км/ч
Ø приводных колес (по шпилу / по обручу)	34 / 30 см	28 / 24 см
Высота h от оси вала приводных колес до осей отв. в стойке для крепления скобы/фланца	1 ÷ 34 см	3,5 ÷ 25,5 см

**3. Комплектность:** В упаковке : картофелесажалка, руководство по эксплуатации. По дополнительной заявке к изделию могут быть приложены: скоба (фланец) для заявленной модели агрегата, колесо разворотное. Наличие прилагаемых изделия указано на тарной этикетке.

### 4. Подготовка к эксплуатации и эксплуатация картофелесажалки

К агрегату картофелесажалка присоединяется при помощи соответствующей скобы/фланца, включенной в комплект изделия по дополнительной заявке или приобретаемой отдельно. Оснастите агрегат металлическими колесами с шпильками (грунтозацепами), чтобы обеспечить надежное сцепление привода агрегата с грунтом. Для облегчения работы с орудием установите на передней части агрегата противовес весом 20-30 кг. Подбор скоб, фланцев, колес металлических, подставок под утяжелители предоставлен на сайте [www.vrmz.org](http://www.vrmz.org), [www.vrmz.spb](http://www.vrmz.spb)

Установите агрегат и картофелесажалку на ровной поверхности так, чтобы рамы агрегата и сажалки располагались параллельно площадке. Прикрепите скобу/фланец к стойке картофелесажалки на уровне сцепного устройства агрегата и соедините орудие с агрегатом. Установите окучники в рабочее положение: болтом крепежной скобы вперед.

Для установки глубины высаживания клубней ослабьте болт крепления бороздодела, опустите корпус бороздодела на нужную глубину и затяните болт.

Для регулировки высоты гребня установите необходимое расстояние между дисками (приблизительно равное расстоянию между бороздами) и рабочую высоту стоек. Под болты крепежных скоб должны быть установлены скобы защитные, предотвращающие проминание стенок кронштейна при креплении окучников дисковых. Для увеличения высоты гребня сблизьте корпуса и поверните оси с дисками регулировочными секторами в сторону, обратную рабочему направлению движения. При этом угол атаки дисков увеличится, а угол наклона – уменьшится. Для уменьшения высоты гребня раздвиньте корпуса и поверните оси с дисками регулировочными секторами по рабочему направлению движения. При этом угол атаки дисков уменьшится, а угол наклона – увеличится. Для правильной работы окучника на картофелесажалке, диски должны располагаться симметрично относительно центральной оси орудия, установлены на одинаковой высоте и повернуты в одну сторону на одинаковый угол.

В случае неправильной работы транспортера (проскальзывание, сползание транспортера с барабанов, задевание ложек за элементы бункера, корпуса, кожуха) произведите его регулировку. Перед регулировкой отсоедините орудие от агрегата, освободите бункер. Опустите и закрепите бороздодел и диски окучника так, чтобы обеспечить свободное вращение привода транспортера.

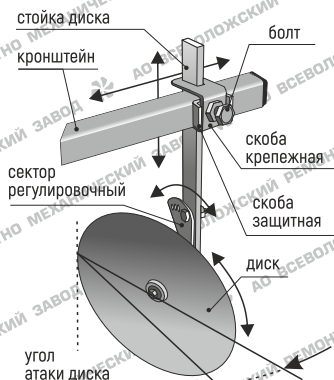

Неправильная регулировка может привести к его повреждению: деформации и разрыву ленты. Не допускайте скопления почвы, растительных остатков на рабочих поверхностях барабанов и особенно под лентой транспортера. Запрещается движение задним ходом агрегата с установленной в рабочее положение картофелесажалкой.

### 6. Техника безопасности

Внимательно изучите данное руководство по эксплуатации и руководство по эксплуатации агрегата, с которым эксплуатируется картофелесажалка. Проверьте исправность картофелесажалки, надежность затяжки резьбовых соединений. Удалите с обрабатываемой территории посторонние предметы. При работе, регулировке, обслуживании картофелесажалки используйте защитные перчатки. Соблюдайте осторожность при маневрировании агрегата с установленным орудием. Для движения задним ходом приведите картофелесажалку в транспортное положение (освободите бункер, поднимите бороздодел и дисковые окучники над землей. Сохраняйте безопасное расстояние до орудия во избежание травм от выступающих острых углов и кромок.

**ЗАПРЕЩАЕТСЯ:** работать в алкогольном, наркотическом состоянии, в состоянии усталости, находясь под действием лекарственных препаратов, снижающих быстроту реакции; работать с неисправной картофелесажалкой; работать с незатянутыми крепежными соединениями; производить настройку и очистку изделия при работающем двигателе, превышать максимальную рабочую скорость движения 4 км / час.

### 7. Техническое обслуживание

По окончании работы произведите осмотр и очистку картофелесажалки. Обработайте резьбовые соединения и металлические детали, не имеющие лакокрасочного покрытия, смазкой типа «Литол-24». После длительного хранения и не реже 1 раза в неделю при использовании проверяйте поверхности деталей и узлов, места сварных соединений на наличие трещин и разрывов, а также состояние лакокрасочного покрытия. При обнаружении дефектов в покраске и появлении коррозии произвести зачистку указанных мест и их окраску.

Критерии предельного состояния, при котором технически невозможна дальнейшая эксплуатация из-за несоответствия требований безопасности или работоспособности:

Корпус – деформация элементов корпуса (бункера, рамы транспортера, стойки, кронштейна крепления окучников), которая приводит к неработоспособности или неправильной работе узлов картофелесажалки; трещины в сварных швах длиной до 30%. Транспортер – деформация ленты, замков ленты и разрывы ленты в местах крепления замков, приводящие к неустраняемому регулировке проскальзыванию и сползанию ленты с барабанов. Вал приводных колес, ось ведомого барабана – износ деталей привода и посадочных поверхностей подшипниковых опор, приводящий к неустраняемому регулировкой неработоспособности транспортера; деформация и разрушение ложек, отрыв ложек от ленты. Бороздодел – деформации стойки бороздодела и корпуса, трещины, разрывы, приводящие к неправильной работе или невозможности эксплуатации изделия, трещины в сварных швах длиной до 30%. Дисковые окучники – деформация дисков, валов, стоек окучников, износ рабочих поверхностей валов и подшипников приводящих к неустраняемому регулировкой неправильной работе изделия или невозможности его эксплуатации; повреждение или износ деталей регулировочных узлов приводящие к невозможности регулировки работы окучников; трещины в сварных швах длиной до 30%.

### 8. Маркировка, транспортирование и хранение

Маркировка картофелесажалки производится на заводской табличке, установленной на стенке корпуса.

Транспортирование картофелесажалки возможно любым видом транспорта при условии обеспечения ее сохранности от механических повреждений.

При транспортировании и хранении допускается штабелирование изделия в упаковке до трех рядов в вертикальном положении.

Хранить картофелесажалку рекомендуется в сухом проветриваемом помещении, защищенном от воздействия атмосферных осадков. Не допускается хранение картофелесажалки в одном помещении с химически активными веществами.

Очистите поверхности барабанов, внутренней стороны ленты транспортера от почвы, растительных остатков. Сползание транспортера с барабанов устраняют подтяжкой гайки натяжного устройства с той стороны, в которую сдвигается транспортер или ослаблением гайки натяжного устройства с противоположной стороны. Проверьте правильность регулировки, приведя (вращением привода от руки) транспортер в движение в ту сторону, в которую он движется при работе. При необходимости повторите регулировку. Сползание транспортера, вызванное деформацией ленты и замка из-за чрезмерной натяжки, устраняется заменой транспортера. Проскальзывание транспортера по ведущему барабану устраните равномерным подтягиванием гаек натяжного устройства обеих сторон.

При установке приподнимайте картофелесажалку до выхода грунтозацепов орудия из зацепления с грунтом и выглубления бороздодела. Для облегчения разворота используйте колесо разворотное.

### 5. Правила эксплуатации изделия

Перед использованием картофелесажалки взрыхлите почву на достаточную глубину. Не используйте изделие на целинных, залежных, каменистых почвах, в местах где возможно повреждение орудия о камни, корни деревьев, кустарников. Перед началом работы проверяйте правильность регулировки высаживающего механизма.